



СОВРЕМЕННЫЕ ТЕХНОЛОГИИ
ЭЛЕКТРОННОЙ ПРОМЫШЛЕННОСТИ

Система для нанесения маркировки чернилами STS INK-1400S



Встраиваемая в линию система предназначена для автоматического нанесения маркировки на печатные платы с помощью каплеструйного принтера.

В состав системы включены:

- Координатный XY робот для позиционирования маркировочной головы;
- Маркировочная голова с осью поворота для нанесения маркировки под углом 0-360° и системой машинного зрения для коррекции позиционирования и функцией проверки маркировки после нанесения;
- Каплеструйный принтер Domino A350i;
- Конвейер с автоматической регулировкой ширины и функцией переворота для нанесения маркировки с обеих сторон.

Координатный XY робот

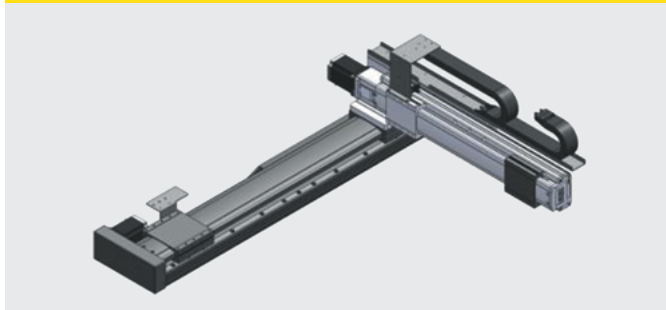

Маркировочная голова

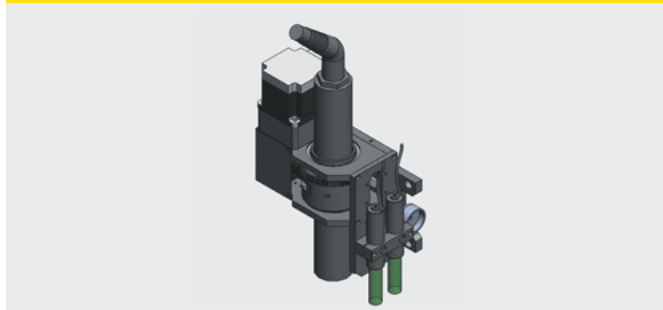

Каплеструйный принтер Domino A350i



Конвейер



Звонок по России бесплатный:

8 800 555 6889

8 (812) 309-27-37

8 (495) 646-14-76

www.liontech.ru

Технологическое оборудование и расходные материалы
для производства электроники



СОВРЕМЕННЫЕ ТЕХНОЛОГИИ
ЭЛЕКТРОННОЙ ПРОМЫШЛЕННОСТИ

Пример маркировки

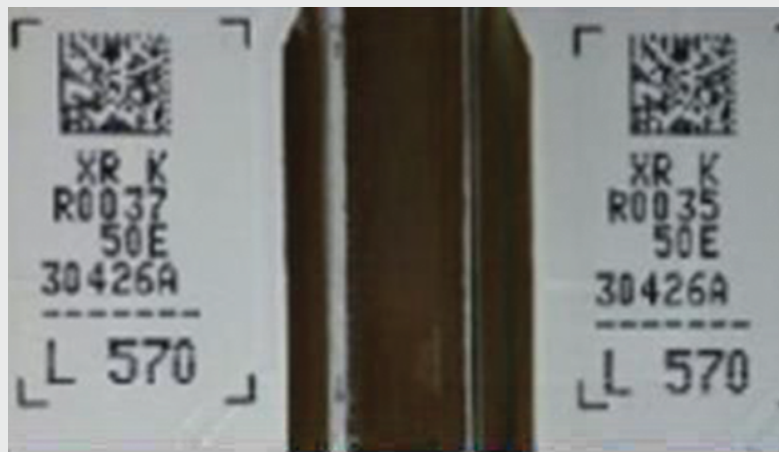
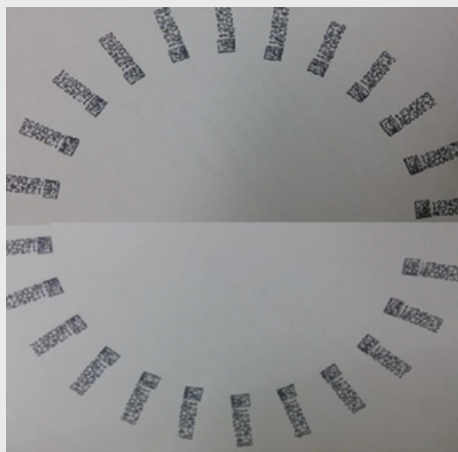

Спецификация модели STS INK-1400S

Параметры	STS INK-1400S
Минимальный размер печатной платы	50 x 50 мм
Максимальный размер печатной платы	500 x 400 мм
Печатающая голова	Domino Ax350i
Позиционирование	По осям X, Y и R
Система машинного зрения	Коррекция позиционирования маркировки по реперным меткам и проверка читаемости маркировки после нанесения
Конвейер	С автоматической регулировкой ширины
Система управления	Промышленный ПК, сенсорный экран
Потребление электроэнергии	1 фаза; 220 В; 50 Гц; 3 кВт
Давление и расход воздуха	0,5 МПа; 20 л/мин
Габариты	1060 x 1200 x 1984 мм
Вес	900 кг

ООО «ЛионТех-С»
mail@liontech.ru



Звонок по России бесплатный:

8 800 555 6889

8 (812) 309-27-37

8 (495) 646-14-76

www.liontech.ru

Технологическое оборудование и расходные материалы
для производства электроники